



TEGNFORKLARING

- MLJØSTASJON
kildesoneing / vannledningsnett
- VENTILASJON
- IT-FORDELING
- EL-FORDELING
- EKISTERENDE BYGG-
INVENDIG UENDRING
- NY STØRRE UTSPARING I
EKISTERENDE DEKKE
- STØRRE UTSPARING I EKISTERENDE
DEKKE STOPPES I KJØLEN

REV	DATO	BESKRIVELSE	SIGN
D	9/1/17	PLANLØSNINGER OPPDATERT FOR FASE 1	AEW
C	30/9/16	Toalett i ny lag-garderobe tilpasset ensidig HC-toalett. Sluse/dør garderobe endret. EL-sjøkt flytt.	AEW
B	16/9/16	SØKNAD OM IDRETTSFUNKSJONELL GODKJENNING	AEW
A	5/2/16	RAMMESØKNAD	AEW

A ARKITEKT	STUDIONSW AS Torggata 52, Boks 13, 2301 Hamar Tlf: 62 55 04 00 - post@studionsw.no
I INTERIØRARKITEKT	STUDIONSW AS Torggata 52, Boks 13, 2301 Hamar Tlf: 62 55 04 00 - post@studionsw.no
B BYGGTEKNIKK	NORCONSULT AS Torggata 22, 2317 Hamar Tlf: 62 02 52 00 - xxx@norconsult.com
E ELEKTROTEKNIKK	NORCONSULT AS Torggata 22, 2317 Hamar Tlf: 62 02 52 00 - xxx@norconsult.com
V VVS-TEKNIKK	NORCONSULT AS Torggata 22, 2317 Hamar Tlf: 62 02 52 00 - xxx@norconsult.com
PROSJEKTFASE	TOTALENTREPRISE

GENERELT
TEGNINGER ER GRUNNLAG FOR PRISKONKURRANSE, OG KAN IKKE NYTTES SOM PRODUKSJONSUNDERLAG. ALLE LØSNINGER MÅ DETALJPROSJEKTERES.
HOVEDPROSJEKTET ER TEGNET PÅ GRUNNLAG AV VEIATT FORPROSJEKT OG VIDERE BRUKERENDEPÅRØPING. LES MERKINGEN ER IKKE ENDELIG UTTORET.
TEGNINGER ER UTARBEIDET PÅ BAKGRUNN AV EKISTERENDE PÅRTEGNINGER FRA OPPFØRINGSSTADPUNKTET MED FORBEHOLD OM FEIL OG MANGLER I TEGNINGSGRANNSAKET.
EKISTERENDE KOTEHØYDER FRA OPPFØRINGSSTADPUNKTET ER I PROSJEKTET HEVET MED 230mm FOR Å KRSRSPONDERE MED KVALITETE HØYDER I INNDØR.

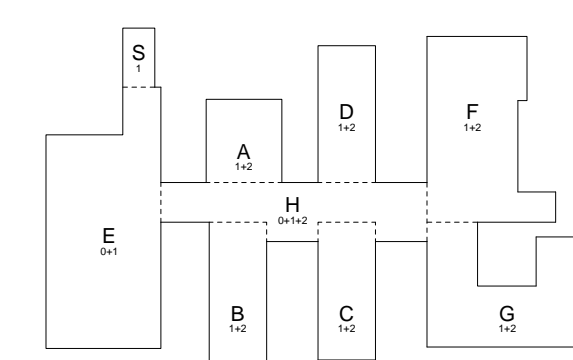

HEDMARK FYLKESKOMMUNE
Eiendom og innkjøp

ELVERUM VGS

PLAN 0		Tegnr.	Revisjon
		A1001	D
Prosjekt	Mål	Dato	Tegnet
1232	1 : 250	1/12/2015	AEW
			Kontrollert
			GHF