



# Forbehandlingstjenester

1. mars 2018

Priser på våre produkter finner du på vår hjemmeside - [her](#)

# SKRÅKAPPING

HUSK! Kapp med symboler og vinkler.  
 Se eksempel.  
 Lengdemålet angis "spiss-spiss".  
 Vinkelen angis fra rettvinkel. Dvs 90 grader = 0 i tabellen. Skal profilen ha 50° vinkel oppgis kappevinkel (for eksempel X) til 40°.

Eksempel:  
 HE A 200, L = 2500 mm

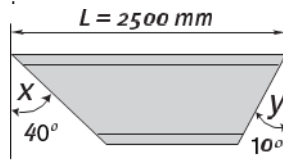

IHT TABELL

Kapptype L

L: x=40° y=10°

Vinkel mål kan ved skråkapping maksimalt være 60°, men vil for store profiler reduseres til 45°

Pristillegg ved skråkapping

Ved skråkapping debiteres tilriggingskostnad med k r. 250,- p r. vinkelinnstilling og dimensjon, samt øker kappekostnaden pr. kapp med 100%.

STÅENDE. Kanalstål

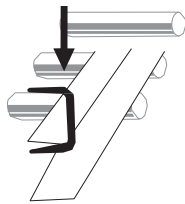

LIGGENDE. Kanalstål

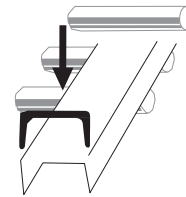

I	
F	
O	
N	
P	
R	

B	
C	
K	
J	
M	
L	

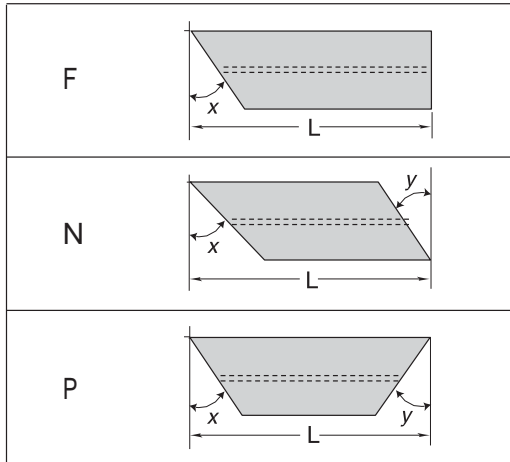
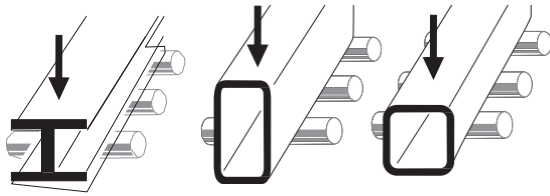
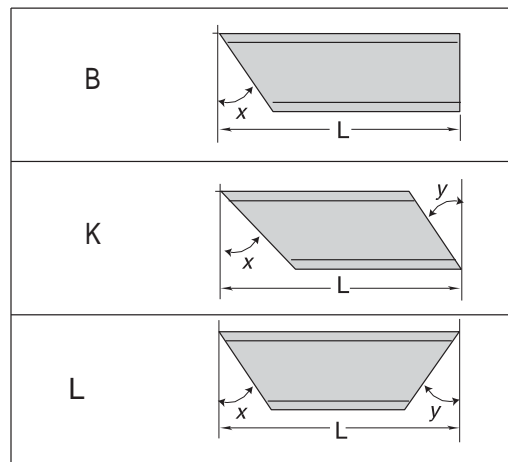
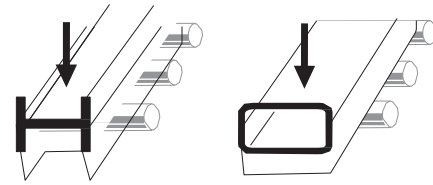
**STÅENDE. Bjelker og hulprofiler**

**LIGGENDE. Bjelker og hulprofiler**

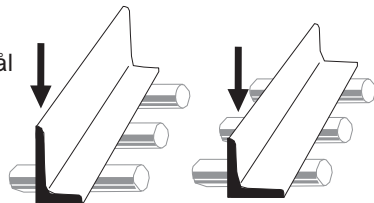
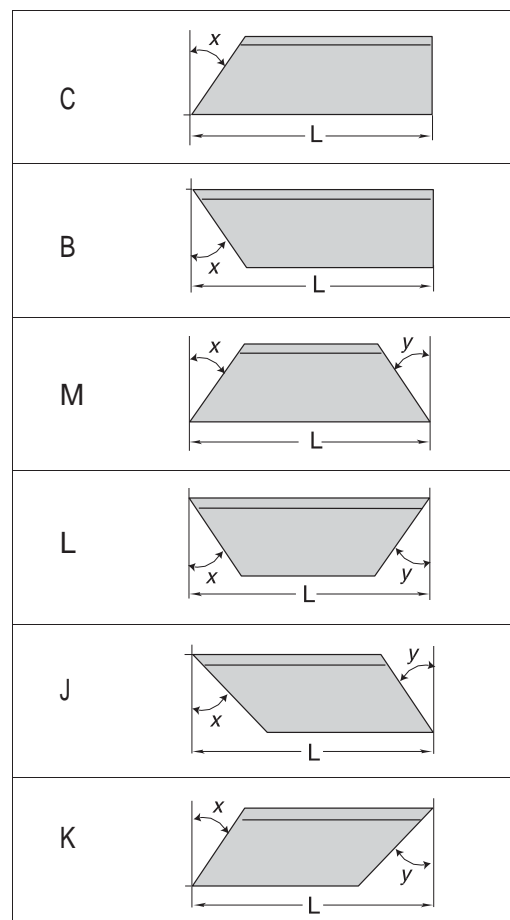
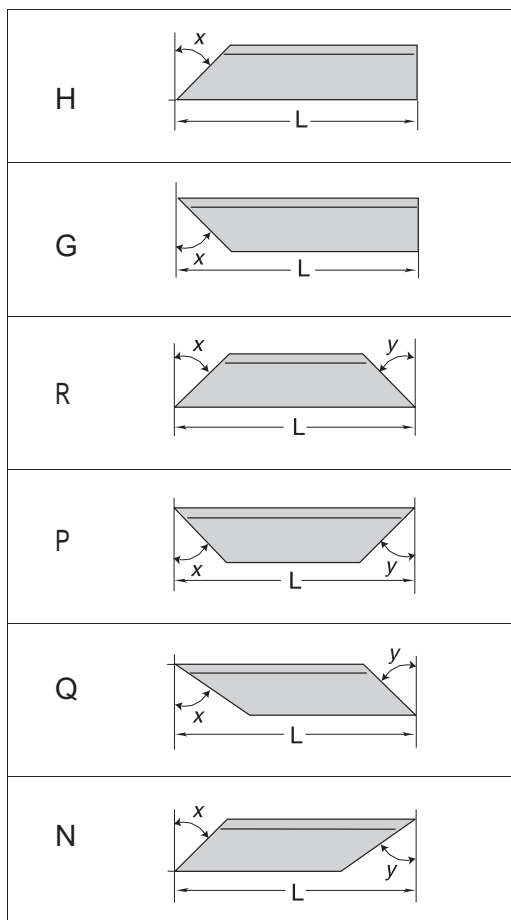
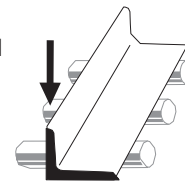
**STÅENDE. Vinkelstål**

Vinkelstål

**LIGGENDE. Vinkelstål**

## **SLYNGRENSING OG PRIMING**

Rensegrad og filmtykkelse iflg. NS-EN 10 238. Ved slyngrensing av plater med tykkelse 3-5 mm, samt tynn godset standardmaterialer og profiler, kan det oppstå deformasjoner, og det taes forbehold om rensegrad iflg. NS-EN 10 238 for nevnte materialer.

Det taes også forbehold om slyngrensing og priming i.h.t. NS-EN 10 238 for oljede og fattede materialer. Leiepriming på forespørsel.

## **SKJÆRING AV STÅLPLATER**

### **Bearbeidingstillegg**

For detaljer som skal bearbeides etter skjæring, må arbeidsmonn være tillagt ved bestilling.

Vi anbefaler å angi ferdigmål og skjæremål. Anbefalt tillegg for tykkelser fra 0-100 mm er min. 10 mm og for tykkelser fra 100-200 mm min 15 mm